

Detail X cable and pipes entry port

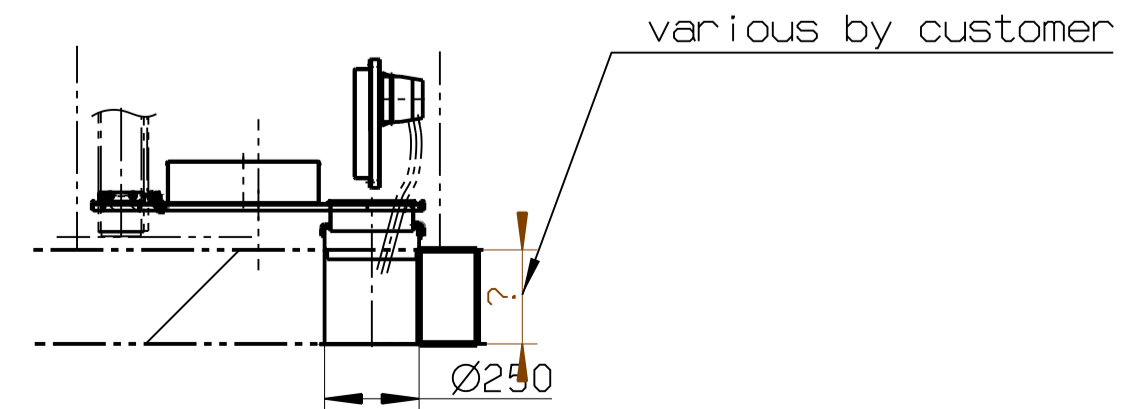

Werkstoff Nr.	100085937									
Gehaert:	Vergaert:									
HRc:	Nimmer	Buch-stabe	kommt vor	In den Planquadraten	Aenderung	Datum	Name			
Einsetzgehaer:	Niliert	Erstellt mit CAD, Aenderungen nur im CAD-Modell!							Ersetz-ler	
Stellenweise:	mm	mm	mm	mm	Dokument:	100085937 / 000				
Ent-fBc:	mm	HRc:	HRc:	HRc:	Benennung:				Ident-Nr.	3811988
Blauverchromt	Blauver	Aufstellungsplan Space requirement 3090i WIP							Zech-nr.	512-00-00-28-002
Harverchromt	Lackiert									
Harv-stellenw.	Glasgestrah									
Masse ohne Toleranzangabe DN ISO 2768 - mH		Blatt	Blattanz	Maasstab	Datum	Name				
Karten ca. 0,20 mmx45° gebrochen		1	1	1:20	gez.	22.01.04				HKUBE
Für diese Zeichnung behalten wir uns das Urheberrecht gemäss DN 34 Absatz 2 i. V.										